



ASEMAKAAVAMERKINNÄT JA -MÄÄRÄYKSET

- AP** Asuinpienalojen korttelialue.
- AO** Erillispientalojen korttelialue.
- AO-1** Erillispientalojen korttelialue. Nykyiset omakotitontit.
- VL** Lähivirkistysalue.
- LP** Yleinen pysäköintialue.
- MT** Maatalousalue.
- MU** Maa- ja metsätalousalue, jolla on erityistä ulkoilun ohjaamistarvetta.

- 3 m kaava-alueen rajan ulkopuolella oleva viiva.
- Korttelin, korttelinosan ja alueen raja.
- Osa-alueen raja.
- Ohjeellinen tontin raja.

- 444** Korttelin numero.
- 3** Ohjeellisen tontin numero.
- ALHONK** Kadun, tien, katuaukion, torin, puiston tai muun yleisen alueen nimi.
- I u2/3** Murtoluku roomalaisen numeron jäljessä osoittaa, kuinka suuren osan rakennuksen suurimman kerroksen alasta ullakon tasolla saa käyttää kerrosalaan laskettavaksi tilaksi.
- (1/2)II** Sulkeissa oleva murtoluku roomalaisen numeron edessä osoittaa, kuinka suuren osan rakennuksen suurimman kerroksen alasta saa rakennuksen ensimmäisessä kerroksessa käyttää kerrosalaan luettavaksi tilaksi.
- e=0.20** Tehokkuusluku eli kerrosalan suhde tontin pinta-alaan.

- Rakennusala.
- Istutettava alueen osa.
- Katu.
- Jalankululle ja polkupyöräilylle varattu katu/tie, jolla huoltoajo on sallittu.
- Ulkoilureitti.
- Johtoa varten varattu alueen osa.
- Puhdistettava/kunnostettava maa-alue. Pilaantunut maaperä on kunnostettava ennen rakentamiseen ryhtymistä.
- Vedenhankinnalle tärkeän pohjavesialueen raja. Alueella on voimassa pohjavesialueen pilaamiskielto. Pohjavesialueella sijaitsevilla tonteilla tulee mahdollisissa täydyissä käyttää puhdasta karkearakeista maa-ainesta. Pohjavesialueella rakentamista ja muita toimenpiteitä saattavat rajoittaa pohjaveden pilaamiskielto (YSL 8) ja pohjaveden muuttamiskielto (VL 1:18).

Pohjaveden varsinaisen muodostumisalueen raja.

nä Näkemäalue. Näkemäalueen toimivuus tulee huomioida mm. pysäköintialuetta ja VL-alueetta suunniteltaessa.

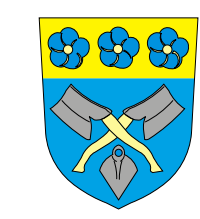

LAPIN KUNTA
TEILINNUMMEN ASEMAKAAVA 1:2000

Asemakaavalla muodostuu korttelit 439-454, katualetta, lähivirkistysaluetta, yleistä pysäköintialuetta, maatalousaluetta sekä maa- ja metsätalousaluetta.

Rauma 21.2.2007, tark. 5.9.2007, 28.1.2008

AIRIX Ympäristö Oy

Jukka Liikari
DI, SNIL
YKS-121

Leena Joki-Korpela
Arkkitehti

Tämä asemakaavakartta selityksineen on Lapin kunnanvaltuuston ____ 2008 tekemän päätöksen (§ __) mukainen.

Kaavatuksen pohjakartta
Mittausluokka 2
1:2000

Kartan laatija KIINTEISTÖ JA MITTAUS OY

Ilmakuvaus 7.5.1994
Kartoitus v.2006
Kartoitusmenetelmä
Stereokartoitus/Maastomittaus

Koordinaattijärjestelmä
Korkeusjärjestelmä
Aikuperäispiirrokset

Kartta hyväksytty 1.11.2006, Dnro MML/35/621/2006

Kunta LAPPI
Kylät LAPPI
Tila 5:179

Laani LÄNSI-SUOMI

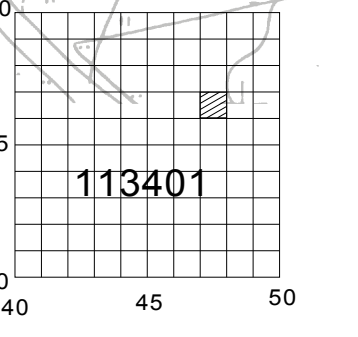

LAPPI
N:o 113401 D 76.0 - 77.0 / 47.0 - 48.0

1547000